

ZAMAWIAJACY:

Gmina Miejska Skórcz
ul. Główna 40
83-220 Skórcz
NIP: 592-22-60-999
tel. 58 582 47 54 fax. 58 582 46 74
<http://www.bip.skorczy.pl>, www.skorczy.pl

**SPECYFIKACJA ISTOTNYCH WARUNKÓW ZAMÓWIENIA
(SIWZ)**

w postępowaniu o udzielenie zamówienia publicznego, którego wartość szacunkowa nie przekracza kwoty określonej w przepisach wydanych na podstawie art. 11 ust. 8 ustawy z dnia 29 stycznia 2004 roku Prawo zamówień publicznych (t.j. Dz. U. z 2017 r., poz. 1579 ze zm.), realizowanym w trybie przetargu nieograniczonego na:

Budowę infrastruktury rekreacyjnej przy istniejących placach zabaw dla dzieci przy ul. Parkowej, Ogrodowej i Cisowej w Skórczu

Sporządził:

Kierownik
Referatu Gospodarki Komunalnej,
Przestrzennej i Inwestycji

Marcin Hałas

Zatwierdził:

Burmistrz Miasta Skórcz

Janusz Kosecki

Skórcz, dnia 19 kwietnia 2018 r.

Specyfikacja Istotnych Warunków Zamówienia zawiera:

- Rozdział I:** **Instrukcja dla Wykonawców;**
- Rozdział II:** **Oświadczenia Wykonawcy:**
- Załącznik nr 1: Formularz oświadczenia Wykonawcy o braku podstaw do wykluczenia;
- Załącznik nr 2: Formularz oświadczenia Wykonawcy o przynależności bądź braku przynależności do grupy kapitałowej;
- Załącznik nr 3: Formularz oświadczenia Wykonawcy o spełnianiu warunków udziału w postępowaniu;
- Załącznik nr 4: Zobowiązanie podmiotu trzeciego do oddania do dyspozycji Wykonawcy swoich zasobów niezbędnych do realizacji zamówienia;
- Załącznik nr 5: Formularz „Doświadczenie” składany wyłącznie na wezwanie Zamawiającego skierowanego do Wykonawcy , którego ofert została oceniona jako najkorzystniejsza
- Rozdział III:** **Formularz oferty wraz z załącznikami:**
- Załącznik nr 1: Formularz kosztorysu ofertowego
- Rozdział IV:** **Opis przedmiotu zamówienia (dokumentacja techniczna)**
- Załącznik nr 001: Projekt zagospodarowania terenu przy ul. Parkowej (oddzielne opracowanie);
- Załącznik nr 002: Projekt zagospodarowania terenu przy ul. Ogrodowej (oddzielne opracowanie);
- Załącznik nr 003: Projekt zagospodarowania terenu przy ul. Cisowej (oddzielne opracowanie);
- Załącznik nr 004: SST dla Projektu zagospodarowania terenu przy ul. Parkowej (oddzielne opracowanie);
- Załącznik nr 005: SST dla Projektu zagospodarowania terenu przy ul. Ogrodowej (oddzielne opracowanie);
- Załącznik nr 006: SST dla Projektu zagospodarowania terenu przy ul. Cisowej (oddzielne opracowanie);
- Załącznik nr 007: Zgłoszenie robót Starostwo Powiatowe
- Załącznik nr 008: Decyzja Konserwatora Zabytków
- Załącznik nr 009: Przedmiar robót – ul. Parkowa
- Załącznik nr 010: Przedmiar robót – ul. Ogrodowa
- Załącznik nr 011: Przedmiar robót – ul. Cisowa
- Rozdział V:** **Wzór umowy**

Niniejsza Specyfikacja Istotnych Warunków Zamówienia zwana jest w dalszej treści Specyfikacją Istotnych Warunków Zamówienia, SIWZ lub specyfikacją.

ROZDZIAŁ I

INSTRUKCJA DLA WYKONAWCÓW

1. Zamawiający.

Nazwa: **Gmina Miejska Skórcz**

Adres: **ul. Główna 40**

telefon: 58 582 47 54;

e-mail: **miasto@skorcz.pl**; adres strony internetowej: www.bip.skorcz.pl

godziny urzędowania: od 7³⁰ do 15³⁰.

2. Oznaczenie postępowania.

Postępowanie, którego dotyczy niniejszy dokument oznaczone jest znakiem: **BGK.271.2.2.2018**. Wykonawcy zobowiązani są do powoływania się na wyżej podane oznaczenie we wszelkich kontaktach z Zamawiającym.

3. Tryb postępowania.





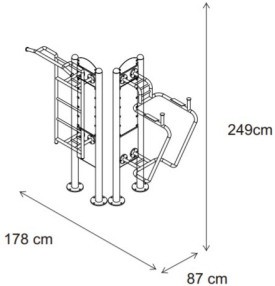

Postępowanie o udzielenie zamówienia prowadzone jest w trybie przetargu nieograniczonego na podstawie ustawy z dnia 29 stycznia 2004 r. Prawo zamówień publicznych (t.j. Dz. U. z 2017 r., poz. 1579 z późn. zm.), zwanej dalej „ustawą Pzp” o wartości mniejszej niż kwoty określone w przepisach określonych w art. 11 ust. 8 ustawy Prawo zamówień publicznych.

4. Przedmiot zamówienia.

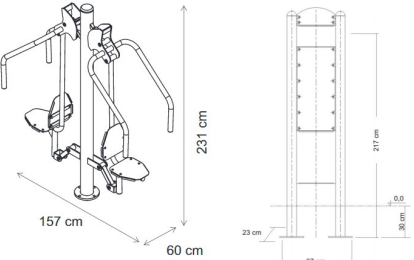
4.1. Rodzaj urządzeń rekreacyjno - sportowych przewidzianych do montażu w poszczególnych lokalizacjach:

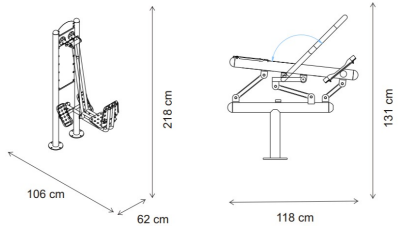
Ul. Ogrodowa , dz. Nr 485/6

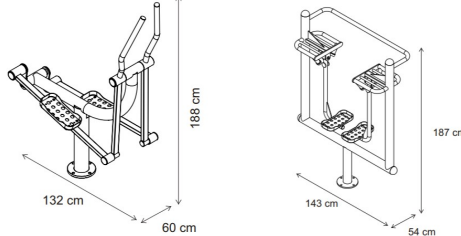
Nazwa urządzenia	Przykładowy obraz	Przykładowe wymiary
Podciąg nóg + pylon + drabinka		

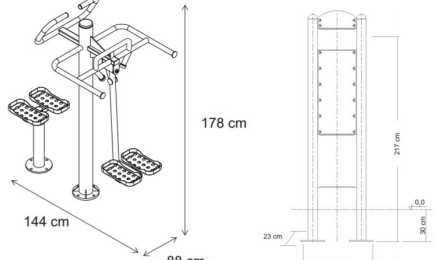
<p>wyciąg górny + pylon + wyciskanie siedząc</p>		
<p>prasa nożna + pylon + wioślarz</p>		
<p>biegacz + pylon + orbitek</p>		
<p>twister + wahadło + dodatkowy pylon z instrukcją obsługi</p>		

ul. Cisowa, dz. Nr 912/9

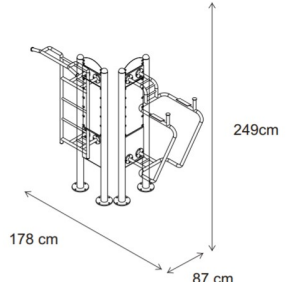
Nazwa urządzenia	Przykładowy obraz	Przykładowe wymiary
<p>Podciąg nóg + pylon + drabinka</p>		

<p>wyciąg górny + pylon + wyciskanie siedząc</p>		
<p>prasa nożna + pylon + wioślarz</p>		
<p>biegacz + pylon + orbitek</p>		
<p>twister + wahadło + dodatkowy pylon z instrukcją obsługi</p>		
<p>Stół do tenisa stołowego</p>		

Specyfikacja materiałowa siłowni plenerowych

1. Słup konstrukcyjny urządzeń wykonany z rury stalowej min. \varnothing 114,3x3,6 mm, zespolonej w górnej części szelnie dennicą. Dennic kapturkowych, nitowanych nie dopuszcza się.
2. Pylony (jeśli występują) wykonane z dwóch rur stalowych min. \varnothing 88,9x3,6 mm połączonych blachami montażowymi grubości 8 mm z zagiętymi górnymi i dolnymi krawędziami i otworami do montażu urządzeń.
3. Pozostałe elementy rurowe stalowe min. \varnothing 40x2 mm, pochwyty do rąk min. 31,8x2,3 mm Wszystkie końcówki rur szelnie zaspawane co zapobiega korozji wewnątrz rury. Nie dopuszcza się zaślepek wciskanych i nitowanych. Blachy, w tym blachy wycinane laserowo, grubości min. 6 mm.

4. Stopa montażowa urządzenia zakończona kołnierzem z min. czterema otworami służącymi do mocowania do fundamentu za pomocą śrub.
5. Dwukrotne malowanie proszkowe: podkładem cynkowym oraz farbą, grubość warstwy 120 µm.
6. Stopki i siedziska wykonane z ryflowanej blachy aluminiowej 4mm. Opcjonalnie nierdzewne lub hdpe.
7. Wchylenie elementów ruchomych, takich jak noga biegacza lub wahadła ograniczone odbojnikiem gumowym średnicy 50mm do wychylenia 55°
8. Śruby kwasoodporne z łbem kubełkowym na klucz imbusowy min. M10. Podkładki nierdzewne M12, grubości 2,7 mm, średnica 24 mm. Nakrętki kołpakowe nierdzewne min. M10 zabezpieczone przed odkręceniem.
9. W przegubach łożyska kulkowe, bezobsługowe 2RS, metryczne.
10. Odległość między elementami ruchomymi a stałymi (np. korba orbitreka lub rowerka) powinna wynosić >60mm.
11. Odległość między najniższym miejscem ruchomym a ziemią powinna wynosić min. 60 mm. W miejscach niewidocznych dla użytkownika podczas ćwiczeń min. 110 mm (np. wyciąg górny, wyciskanie siedząc).
12. Urządzenia mają być wykonane w oparciu o odpowiednie normy potwierdzone aktualnym certyfikatem wydanym przez akredytowaną jednostkę.
13. Urządzenia montowane do fundamentów, których górna krawędź znajduje się minimum 20 cm pod ziemią, co zapobiega przypadkowemu lub celowemu odkryciu fundamentu i mocowania.
14. Przeznaczone dla jednej osoby maksymalne obciążenie 120 kg.
15. Wymiary urządzeń należy traktować jako przykładowe. Dopuszczalna tolerancja wymiarów to 10%.
16. Wszystkie obrazy podane w powyższej tabeli są obrazami poglądowymi przedstawiającymi jedynie wygląd urządzeń.
17. Zamontowane urządzenia muszą posiadać niezbędne certyfikaty i atesty bezpieczeństwa wymagane zgodnie z obowiązującymi przepisami.

Park Miejski, ul. Parkowa, dz. Nr 336/2

- zestaw do Street Workout
- tablica informacyjna (instrukcja obsługi)

Nazwa urządzenia	Zestaw do ćwiczeń streetworkout
<p><u>Opis:</u></p> <p>Zestaw powinien zawierać co najmniej: 2x drabinka pozioma, drabinka pionowa, 8x drążki na różnych wysokościach, kółka gimnastyczne, drążek żmijka, lina do wspinania, pole dance. Z poszczególnych urządzeń należy zbudować zestaw po uzgodnieniu z zamawiającym.</p>	

Przykładowy obraz

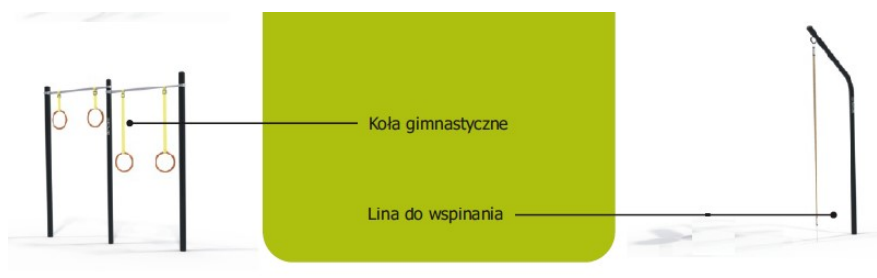
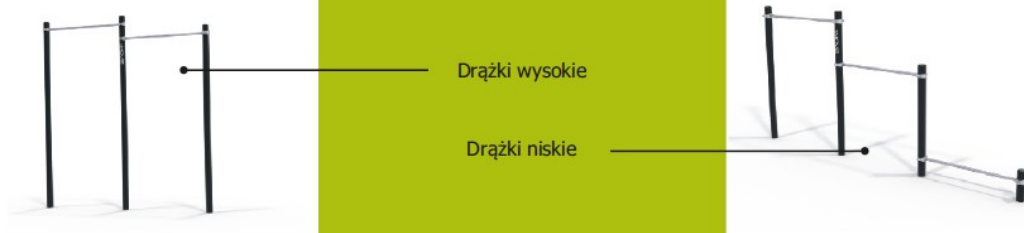

Specyfikacja materiałowa urządzeń streetworkout

1. Słupy pionowe: przekrój min 88 mm, grubość ścianki min. 3,6 mm
2. Drażki: przekrój min 33 mm, grubość ścianki min. 2,5 mm
3. Poręcze równoległe: przekrój min. 48 mm, grubość ścianki min. 2,5 mm
4. Słupy malowane proszkowo. Pozostałe elementy (drażki , poręcze itp.) ocynkowane ogniowo (bez konieczności malowania).

5. Wszystkie słupy i rury muszą być zaślepienie w sposób uniemożliwiający dostęp wilgoci do wnętrza.
6. Fundamentowanie: słupy fundamentować betonem półsuchym B25 na głębokości 80 cm. Fundamenty winny znajdować się minimum 30 cm pod ziemią.
7. Urządzenia muszą posiadać aktualne normy bezpieczeństwa, pozwalające na ich bezpieczne użytkowanie.

Tam, gdzie w dokumentacji projektowej i Formularzu kosztorysu ofertowego, użyto określeń wskazujących na znaki towarowe, patenty lub na pochodzenie, źródła, lub szczególny proces, który charakteryzuje produkty lub usługi dostarczane przez konkretnego wykonawcę, albo określeń odnoszących się do norm, europejskich ocen technicznych, aprobat, specyfikacji technicznych i systemów referencji technicznych, o których mowa w art. 30 ust. 1 pkt 2 i ust. 3 ustawy Pzp, Zamawiający dopuszcza oferowanie materiałów lub rozwiązań równoważnych pod względem parametrów technicznych, użytkowych oraz eksploatacyjnych pod warunkiem, że zapewnią one uzyskanie wyżej wymienionych parametrów nie gorszych od założonych w niniejszej SIWZ, a Wykonawca, który zaoferuje rozwiązania równoważne opisywanym przez Zamawiającego wykaże w ofercie, że spełniają one wymagania określone przez Zamawiającego.

Dokumentacja techniczna dotycząca przedmiotu zamówienia stanowi Rozdział IV SIWZ.

- 4.2. Wymagany przez Zamawiającego okres gwarancji dla robót budowlanych wynosi **min 3 / 4 / 5 lat***

** Deklaracja wykonawcy*

(okres gwarancji jest kryterium oceny ofert – zgodnie z pkt 15.1.c). Instrukcji dla Wykonawców – Rozdział I SIWZ).

Przedmiot zamówienia będzie objęty gwarancją przez okres równy okresowi udzielonej rękojmi.

Zamawiającemu przysługują roszczenia z tytułu rękojmi niezależnie od roszczeń z tytułu gwarancji.

- 4.3. Szczegółowe określenie zakresu przedmiotu zamówienia zawarte jest w Rozdziałach IV-V niniejszej SIWZ oraz w pkt. 4.1. SIWZ.
- 4.4. CPV (Wspólny Słownik Zamówień):

45 11 27 20-8 - Roboty w zakresie kształtowania terenów sportowych i rekreacyjnych

45 11 27 23-9 - Roboty budowlane w zakresie kształtowania placów zabaw

37 41 00 00-5 - Sprzęt sportowy do uprawiania sportów na wolnym powietrzu

- 4.5. Zamawiający nie dokonuje zastrzeżenia dotyczącego obowiązku osobistego wykonania przez Wykonawcę kluczowych części zamówienia/prac związanych z rozmieszczeniem i instalacją.
- 4.6. Wykonawca jest obowiązany wskazać w ofercie części zamówienia, które zamierza powierzyć podwykonawcom, oraz podania nazw podwykonawców, o ile są znani.
Jeżeli zmiana albo rezygnacja z podwykonawcy dotyczy podmiotu, na którego zasoby Wykonawca powoływał się, na zasadach określonych w art. 22a ustawy Pzp, w celu wykazania spełniania warunków udziału w postępowaniu, Wykonawca jest zobowiązany wykazać Zamawiającemu, iż proponowany inny podwykonawca lub Wykonawca samodzielnie spełnia je w stopniu nie mniejszym niż wymagany w trakcie postępowania o udzielenie zamówienia.
- 4.7. Realizacja zamówienia podlega prawu polskiemu, w tym w szczególności ustawie z dnia 7 lipca 1994r. Prawo budowlane (t.j. Dz.U. z 2017 r. poz. 1332 z późn. zm.).
- 4.8.a. Wymagania dotyczące umowy o podwykonawstwo, których niespełnienie spowoduje zgłoszenie przez Zamawiającego odpowiednio zastrzeżeń lub sprzeciwu - zgodnie z Wzorem umowy (Rozdział V SIWZ).
- 4.8.b. Umowy o podwykonawstwo, których przedmiotem są dostawy lub usługi – zgodnie ze Wzorem umowy (Rozdział V SIWZ)
- 4.9. Zamawiający nie przewiduje udzielenie zamówień, o których mowa w art. 67 ust. 1 pkt 6 ustawy Pzp.
- 4.10 Zamawiający wymaga zatrudnienia na podstawie umowy o pracę (przynajmniej na okres zamówienia) w rozumieniu przepisów ustawy z dnia 26 czerwca 1974 r. – Kodeks pracy (t.j. Dz.U. z 2016 r., poz. 1666 ze zmianami) przez wykonawcę lub podwykonawcę wszystkich pracowników wykonujących czynności dotyczące przedmiotu zamówienia.
- 4.10.1 Powyższy wymóg nie jest skuteczny w przypadku, gdy w/w czynności (przez cały okres realizacji zamówienia) będą powierzone osobom fizycznym prowadzącym działalność gospodarczą, które w/w czynności będą wykonywać osobiście na podstawie łączącego je z wykonawcą lub podwykonawcą stosunku cywilnoprawnego.
- 4.10.2. Zamawiający nie określa żadnych wymagań dotyczących zatrudnienia przez Wykonawcę lub Podwykonawcę na podstawie umowy o pracę osób wykonujących czynności kierownika budowy/robót. Zgodnie z art. 12 ustawy Prawo budowlane działalność obejmującą kierowanie robotami budowlanymi może wykonywać osoba pełniąca samodzielną funkcję techniczną w budownictwie. Samodzielną funkcję techniczną w budownictwie mogą wykonywać wyłącznie osoby posiadające „uprawnienia budowlane”. Uprawnienia budowlane przyznawane są imiennie. W związku z powyższym do pełnienia funkcji kierownika budowy/robót nie jest wymagane nawiązanie stosunku pracy pod kierownictwem pracodawcy.
- 4.10.3. W trakcie realizacji zamówienia zamawiający uprawniony jest do wykonywania czynności kontrolnych wobec wykonawcy odnośnie spełniania przez wykonawcę lub podwykonawcę wymogu zatrudnienia na podstawie umowy o pracę osób wykonujących wskazane w punkcie 1 czynności. Zamawiający uprawniony jest w szczególności do:

- a) żądania oświadczeń i dokumentów w zakresie potwierdzenia spełniania ww. wymogów i dokonywania ich oceny,
- b) żądania wyjaśnień w przypadku wątpliwości w zakresie potwierdzenia spełniania ww. wymogów,
- c) przeprowadzania kontroli na miejscu wykonywania świadczenia.

4.10.4. W trakcie realizacji zamówienia na każde wezwanie zamawiającego w wyznaczonym w tym wezwaniu terminie wykonawca przedłoży zamawiającemu wskazane poniżej dowody w celu potwierdzenia spełnienia wymogu zatrudnienia na podstawie umowy o pracę przez wykonawcę lub podwykonawcę osób wykonujących wskazane w punkcie 1 czynności w trakcie realizacji zamówienia:

- **oświadczenie wykonawcy lub podwykonawcy** o zatrudnieniu na podstawie umowy o pracę osób wykonujących czynności, których dotyczy wezwanie zamawiającego. Oświadczenie to powinno zawierać w szczególności: dokładne określenie podmiotu składającego oświadczenie, datę złożenia oświadczenia, wskazanie, że objęte wezwaniem czynności wykonują osoby zatrudnione na podstawie umowy o pracę wraz ze wskazaniem liczby tych osób, rodzaju umowy o pracę i wymiaru etatu oraz podpis osoby uprawnionej do złożenia oświadczenia w imieniu wykonawcy lub podwykonawcy;
- poświadczoną za zgodność z oryginałem odpowiednio przez wykonawcę lub podwykonawcę **kopię umowy/umów o pracę** osób wykonujących w trakcie realizacji zamówienia czynności, których dotyczy ww. oświadczenie wykonawcy lub podwykonawcy (wraz z dokumentem regulującym zakres obowiązków, jeżeli został sporządzony). Kopia umowy/umów powinna zostać zanonimizowana w sposób zapewniający ochronę danych osobowych pracowników, zgodnie z przepisami ustawy z dnia 29 sierpnia 1997 r. *o ochronie danych osobowych* (tj. w szczególności¹ bez imion, nazwisk, adresów, nr PESEL pracowników). Informacje takie jak: data zawarcia umowy, rodzaj umowy o pracę i wymiar etatu powinny być możliwe do zidentyfikowania;
- **zaświadczenie właściwego oddziału ZUS**, potwierdzające opłacanie przez wykonawcę lub podwykonawcę składek na ubezpieczenia społeczne i zdrowotne z tytułu zatrudnienia na podstawie umów o pracę za ostatni okres rozliczeniowy;
- poświadczoną za zgodność z oryginałem odpowiednio przez wykonawcę lub podwykonawcę **kopię dowodu potwierdzającego zgłoszenie pracownika przez pracodawcę do ubezpieczeń**, zanonimizowaną w sposób zapewniający ochronę danych osobowych pracowników, zgodnie z przepisami ustawy z dnia 29 sierpnia 1997 r. *o ochronie danych osobowych*.

4.10.5. Z tytułu niespełnienia przez wykonawcę lub podwykonawcę wymogu zatrudnienia na podstawie umowy o pracę osób wykonujących wskazane w punkcie 1 czynności zamawiający przewiduje sankcję w postaci obowiązku zapłaty przez wykonawcę kary umownej w wysokości określonej w istotnych postanowieniach umowy w sprawie zamówienia publicznego. Niezłożenie przez wykonawcę w wyznaczonym przez zamawiającego terminie żądanych przez zamawiającego dowodów w celu potwierdzenia spełnienia przez wykonawcę lub podwykonawcę wymogu zatrudnienia na podstawie umowy o pracę traktowane będzie jako niespełnienie przez wykonawcę

¹ Wyczerpanie ma charakter przykładowy. Umowa o pracę może zawierać również inne dane, które podlegają anonimizacji. Każda umowa powinna zostać przeanalizowana przez składającego pod kątem przepisów ustawy z dnia 29 sierpnia 1997 r. *o ochronie danych osobowych*; zakres anonimizacji umowy musi być zgodny z przepisami ww. ustawy.

lub podwykonawcę wymogu zatrudnienia na podstawie umowy o pracę osób wykonujących wskazane w punkcie 4.10.

- 4.10.6. W przypadku uzasadnionych wątpliwości co do przestrzegania prawa pracy przez wykonawcę lub podwykonawcę, zamawiający może zwrócić się o przeprowadzenie kontroli przez Państwową Inspekcję Pracy.

5. Termin realizacji zamówienia.

Zamawiający wymaga, aby zamówienie zostało zrealizowane w terminie:

- termin zakończenia **31 sierpnia 2018 r.***
- termin zakończenia **17 sierpnia 2018 r.***
- termin zakończenia **3 sierpnia 2018 r.***

* *Deklaracja wykonawcy*

(termin realizacji jest kryterium oceny ofert – zgodnie z pkt 15.1.b). Instrukcji dla Wykonawców – Rozdział I SIWZ).

6. Podstawy do wykluczenia z postępowania o udzielenie zamówienia

- 6.1. O udzielenie zamówienia mogą ubiegać się Wykonawcy, którzy nie podlegają wykluczeniu z postępowania wskutek zaistnienia okoliczności wymienionych w art. 24 ust. 1 ustawy Pzp.
- 6.2. Zamawiający wykluczy z postępowania Wykonawców także na podstawie art. 24 ust. 5 pkt. 1 ustawy Pzp:
- 1) w stosunku do którego otwarto likwidację, w zatwierdzonym przez sąd układzie w postępowaniu restrukturyzacyjnym jest przewidziane zaspokojenie wierzycieli przez likwidację jego majątku lub sąd zarządził likwidację jego majątku w trybie art. 332 ust. 1 ustawy z dnia 15 maja 2015 r. - Prawo restrukturyzacyjne (Dz. U. z 2015 r. poz. 978, z późn. zm.) lub którego upadłość ogłoszono, z wyjątkiem wykonawcy, który po ogłoszeniu upadłości zawarł układ zatwierdzony prawomocnym postanowieniem sądu, jeżeli układ nie przewiduje zaspokojenia wierzycieli przez likwidację majątku upadłego, chyba że sąd zarządził likwidację jego majątku w trybie art. 366 ust. 1 ustawy z dnia 28 lutego 2003 r. - Prawo upadłościowe (Dz. U. z 2015 r. poz. 233, z późn. zm.).

7. Warunki udziału w postępowaniu

7.1. Warunki ogólne

O udzielenie zamówienia mogą ubiegać się wykonawcy, którzy spełniają warunki udziału w postępowaniu dotyczące:

- 1) kompetencji lub uprawnień do prowadzenia określonej działalności zawodowej, o ile wynika to z odrębnych przepisów;
- 2) sytuacji ekonomicznej lub finansowej;

3) zdolności technicznej lub zawodowej.

7.2. Kompetencje lub uprawnienia do prowadzenia działalności zawodowej

Zamawiający nie formułuje szczegółowych warunków udziału w postępowaniu w tym zakresie.

7.3. Sytuacja ekonomiczna

Zamawiający nie formułuje szczegółowych warunków udziału w postępowaniu w tym zakresie.

7.4. Sytuacja finansowa

Zamawiający nie formułuje szczegółowych warunków udziału w postępowaniu w tym zakresie.

7.5. Zdolność techniczna

Zamawiający nie formułuje szczegółowych warunków udziału w postępowaniu w tym zakresie.

7.6. Zdolność zawodowa

7.6.1. Zdolność zawodowa Wykonawcy

Wykonawca musi wykazać, że w okresie ostatnich 5 lat przed upływem terminu składania ofert, a jeżeli okres prowadzenia działalności jest krótszy - w tym okresie, wykonał w sposób należyty oraz zgodnie z zasadami sztuki budowlanej i prawidłowo ukończył zamówienia na roboty budowlane odpowiadające swoim rodzajem robotom budowlanym będącym przedmiotem niniejszego zamówienia, tzn.: wykonał co najmniej 2 (dwa) zamówienia polegające na budowie obiektów sportowo – rekreacyjnych w skład których wchodziły przynajmniej: elementy siłowni zewnętrznych, boisko sportowe lub inny obiekt o nawierzchni bezpiecznej np. polipropylenowej o pow. przynajmniej 100 m². Wartość każdego z zamówień nie może być mniejsza niż 100 000 zł brutto. Z wykazu robót musi wynikać że Wykonawca wykonał zarówno boisko lub inny obiekt o nawierzchni bezpiecznej, oraz obiekt sportowo-rekreacyjny z elementami siłowni zewnętrznych.

7.6.2. Zdolność zawodowa personelu Wykonawcy

Zamawiający nie formułuje szczegółowych warunków udziału w postępowaniu w tym zakresie.

7.7. Wymagania w odniesieniu do Wykonawców polegających na zasobach innych podmiotów

7.7.1. Zgodnie z art. 22a ustawy Pzp, Wykonawca może w celu potwierdzenia spełniania warunków udziału w postępowaniu, w stosownych sytuacjach oraz w odniesieniu do konkretnego zamówienia, lub jego części, polegać na zdolnościach technicznych lub zawodowych lub sytuacji finansowej lub ekonomicznej innych podmiotów, niezależnie od charakteru prawnego łączących go z nim stosunków prawnych.

7.7.2. Wykonawca, który polega na zdolnościach lub sytuacji innych podmiotów, musi udowodnić zamawiającemu, że realizując zamówienie, będzie dysponował

niezbędnymi zasobami tych podmiotów, w szczególności przedstawiając zobowiązanie tych podmiotów do oddania mu do dyspozycji niezbędnych zasobów na potrzeby realizacji zamówienia.

- 7.7.3. W celu oceny, czy Wykonawca polegający na zdolnościach lub sytuacji innych podmiotów na zasadach określonych w art. 22 a ustawy Pzp, będzie dysponował niezbędnymi zasobami w stopniu umożliwiającym należyte wykonanie zamówienia publicznego oraz oceny, czy stosunek łączący Wykonawcę z tymi podmiotami gwarantuje rzeczywisty dostęp do ich zasobów, Zamawiający może żądać dokumentów, które określają w szczególności:
- 1) zakres dostępnych Wykonawcy zasobów innego podmiotu;
 - 2) sposób wykorzystania zasobów innego podmiotu, przez Wykonawcę, przy wykonaniu zamówienia publicznego;
 - 3) zakres i okres udziału innego podmiotu przy wykonaniu zamówienia publicznego;
 - 4) czy podmiot, na zdolnościach którego Wykonawca polega w odniesieniu do warunków udziału w postępowaniu dotyczących wykształcenia, kwalifikacji zawodowych lub doświadczenia zrealizuje roboty budowlane lub usługi, których wykazane zdolności dotyczą.
- 7.7.4. Zamawiający oceni, czy udostępniane wykonawcy przez inne podmioty zdolności techniczne lub zawodowe lub ich sytuacja finansowa lub ekonomiczna, pozwalają na wykazanie przez wykonawcę spełniania warunków udziału w postępowaniu oraz zbada, czy nie zachodzą wobec tego podmiotu podstawy wykluczenia, o których mowa w art. 24 ust. 1 pkt 13-22 i ust. 5 ustawy Pzp.
- 7.7.5. W odniesieniu do warunków dotyczących wykształcenia, kwalifikacji zawodowych lub doświadczenia, wykonawcy mogą polegać na zdolnościach innych podmiotów, jeśli zrealizują one roboty budowlane lub usługi, do realizacji których te zdolności są wymagane.
- 7.7.6. Wykonawca, który polega na sytuacji finansowej lub ekonomicznej innych podmiotów, odpowiada solidarnie z podmiotem, który zobowiązał się do udostępnienia zasobów, za szkodę poniesioną przez zamawiającego powstałą wskutek nieudostępnienia tych zasobów, chyba że za nieudostępnienie zasobów nie ponosi winy.
- 7.7.7. W przypadku powołania się na zasoby podmiotu trzeciego do Oferty należy dołączyć Zobowiązanie tego podmiotu do oddania do dyspozycji Wykonawcy niezbędnych do realizacji zadania zasobów – zgodnie ze wzorem stanowiącym **Załącznik nr 4 do rozdziału II SIWZ**

8. Wykaz oświadczeń lub dokumentów, potwierdzających spełnienie warunków udziału w postępowaniu oraz brak podstaw wykluczenia.

W celu potwierdzenia braku podstaw do wykluczenia z postępowania o udzielenie zamówienia oraz spełniania warunków udziału w postępowaniu Wykonawca przedłoży następujące dokumenty:

- 8.1. Do oferty każdy Wykonawca musi dołączyć aktualne na dzień składania ofert oświadczenie w zakresie wskazanym w załącznikach nr 1 i 3 Rozdziału II do SIWZ. Informacje zawarte w oświadczeniu będą stanowić wstępne potwierdzenie, że Wykonawca nie podlega wykluczeniu oraz spełnia warunki udziału w postępowaniu.
- 8.2. W przypadku wspólnego ubiegania się o zamówienie przez Wykonawców oświadczenie, o którym mowa w pkt 8.1 niniejszej SIWZ składa każdy z Wykonawców wspólnie ubiegających się o zamówienie. Oświadczenie to ma potwierdzać spełnianie warunków udziału w postępowaniu, brak podstaw wykluczenia w zakresie, w którym każdy z Wykonawców wykazuje spełnianie warunków udziału w postępowaniu, brak podstaw wykluczenia na podstawie art. 24 ust. 1 pkt 13 – 23 oraz ust. 5 ustawy Pzp.
- 8.3. Na żądanie Zamawiającego, Wykonawca, który zamierza powierzyć wykonanie części zamówienia podwykonawcom, w celu wykazania braku istnienia wobec nich podstaw wykluczenia z udziału w postępowaniu zamieszcza informacje o podwykonawcach w oświadczeniu, o którym mowa w pkt. 8.1 niniejszej SIWZ.
- 8.4. Wykonawca, który powołuje się na zasoby innych podmiotów, w celu wykazania braku istnienia wobec nich podstaw wykluczenia oraz spełnienia - w zakresie, w jakim powołuje się na ich zasoby - warunków udziału w postępowaniu zamieszcza informacje o tych podmiotach w oświadczeniu, o którym mowa w pkt 8.1 niniejszej SIWZ.
- 8.5. Zgodnie z art. 24 ust. 11 ustawy Pzp, Wykonawca **w terminie 3 dni** od dnia zamieszczenia na stronie internetowej informacji, o których mowa w art. 86 ust. 5 Pzp, **przekaze Zamawiającemu oświadczenie o przynależności lub braku przynależności do tej samej grupy kapitałowej**, o której mowa w art. 24 ust. 1 pkt 23 Pzp, sporządzone zgodnie z treścią formularza zamieszczonego w załączniku nr 2 Rozdziału II SIWZ
Oświadczenie powinno być złożone w siedzibie Zamawiającego w oryginale i dostarczone w kopercie oznaczonej napisem „Oświadczenie – grupa kapitałowa”.
Wraz ze złożeniem oświadczenia, Wykonawca może przedstawić dowody, że powiązania z innym Wykonawcą nie prowadzą do zakłócenia konkurencji w postępowaniu o udzielenie zamówienia.
- 8.6. Przed udzieleniem zamówienia publicznego Zamawiający może wezwać Wykonawcę, którego ofertę oceniono najwyżej, do złożenia w terminie nie krótszym niż 5 dni, aktualnych na dzień złożenia następujących oświadczeń lub dokumentów:
 - 8.6.1. W celu potwierdzenia spełniania warunków, o których mowa w pkt 7.6 SIWZ:
 - a) wykazu robót budowlanych wykonanych nie wcześniej niż w okresie ostatnich 5 lat przed upływem terminu składania ofert albo wniosków o dopuszczenie do udziału w postępowaniu, a jeżeli okres prowadzenia działalności jest krótszy – w tym okresie, wraz z podaniem ich rodzaju, wartości, daty, miejsca wykonania i podmiotów, na rzecz których roboty te zostały wykonane, z załączeniem dowodów określających czy te roboty budowlane zostały wykonane należycie, w szczególności informacji o tym

czy roboty zostały wykonane zgodnie z przepisami prawa budowlanego i prawidłowo ukończone, przy czym dowodami, o których mowa, są referencje bądź inne dokumenty wystawione przez podmiot, na rzecz którego roboty budowlane były wykonywane, a jeżeli z uzasadnionej przyczyny o obiektywnym charakterze wykonawca nie jest w stanie uzyskać tych dokumentów – inne dokumenty;

8.6.2. W celu potwierdzenia braku podstaw do wykluczenia z postępowania Wykonawca przedłoży, o ile dokumenty te nie będą dostępne z bezpłatnych baz danych wskazanych przez Wykonawcę w oświadczeniu z punktu 8.1 SIWZ:

a) Oświadczenie Wykonawcy o braku podstaw do wykluczenia – na formularzu stanowiącym załącznik nr 1 do rozdziału II SIWZ

8.6.3. W celu potwierdzenia braku podstaw do wykluczenia Wykonawcy z udziału w postępowaniu na podstawie art. 24 ust. 5 ustawy Pzp:

a) odpisu z właściwego rejestru lub z centralnej ewidencji i informacji o działalności gospodarczej, jeżeli odrębne przepisy wymagają wpisu do rejestru lub ewidencji, w celu potwierdzenia braku podstaw wykluczenia na podstawie art. 24 ust. 5 pkt 1 ustawy Pzp;

8.7. Na podstawie art. 24 ust. 8 ustawy Pzp Wykonawca, który podlega wykluczeniu na podstawie art. 24 ust. 1 pkt 13 i 14 oraz 16-20 lub ust. 5 ustawy Pzp, może przedstawić dowody na to, że podjęte przez niego środki są wystarczające do wykazania jego rzetelności, w szczególności udowodnić naprawienie szkody wyrządzonej przestępstwem lub przestępstwem skarbowym, zadośćuczynienie pieniężne za doznaną krzywdę lub naprawienie szkody, wyczerpujące wyjaśnienie stanu faktycznego oraz współpracę z organami ścigania oraz podjęcie konkretnych środków technicznych, organizacyjnych i kadrowych, które są odpowiednie dla zapobiegania dalszym przestępstwom lub przestępstwom skarbowym lub nieprawidłowemu postępowaniu wykonawcy. Przepisu zdania pierwszego nie stosuje się, jeżeli wobec wykonawcy, będącego podmiotem zbiorowym, orzeczono prawomocnym wyrokiem sądu zakaz ubiegania się o udzielenie zamówienia oraz nie upłynął określony w tym wyroku okres obowiązywania tego zakazu.

W przypadku Wykonawców składających wspólną ofertę wykluczeniu podlega cała grupa, jeśli w stosunku do jednego z nich stwierdzono wystąpienie przesłanek wykluczających, a wykonawca ten nie przedstawił dowodów, o których mowa wyżej. Jeśli przesłanki wykluczające dotyczą innych podmiotów, na zasobach których Wykonawca polega, albo podwykonawców wskazanych w ofercie, Wykonawca przedłoży stosowne środki dowodowe w odniesieniu do tych podmiotów i podwykonawców.

Jeśli w trakcie postępowania wyjaśniającego okaże się, że podmiot udostępniający zasoby lub podwykonawca podlega wykluczeniu, Wykonawca będzie zobowiązany zastąpić ten podmiot lub tego podwykonawcę innym podmiotem lub podwykonawcą nie podlegającym wykluczeniu, albo będzie zobowiązany udowodnić samodzielne

- spełnianie warunków udziału w postępowaniu pod rygorem wykluczenia za ich niespełnienie lub samodzielnie wykonać zamówienie.
- 8.8. Wykonawca może wskazać Zamawiającemu dokumenty, które złożył w poprzednich postępowaniach o udzielenie zamówienia prowadzonych przez tego Zamawiającego, o ile są jeszcze aktualne.
- 8.9. Brak podstaw do wykluczenia z postępowania i spełnianie warunków udziału w postępowaniu o udzielenie zamówienia przez wykonawców składających wspólną ofertę będzie oceniane w następujący sposób:
- a) brak podstaw do wykluczenia z postępowania: jeśli jeden z wykonawców został wykluczony, wykluczeni będą wszyscy wykonawcy składający wspólną ofertę;
 - b) zdolność zawodowa wykonawców: łącznie;
 - c) zdolność zawodowa personelu wykonawców: łącznie.

9. Opis sposobu przygotowania ofert.

- 9.1. Wykonawca może złożyć tylko jedną ofertę.
- 9.2. Oferta musi obejmować całość zamówienia.
- 9.3. Ofertę stanowi wypełniony formularz „Oferta” zamieszczony w Rozdziale III SIWZ oraz niżej wymienione dokumenty:
- 9.3.1. Kosztorys ofertowy na formularzu zgodnym z treścią załącznika nr 1 do Rozdziału III.
- 9.4. Wraz z ofertą powinny być złożone:
- 9.4.1. Oświadczenia wymagane postanowieniami pkt 8.1 SIWZ;
 - 9.4.2. Pełnomocnictwo do reprezentowania wszystkich Wykonawców wspólnie ubiegających się o udzielenie zamówienia, ewentualnie umowa o współdziałaniu, z której będzie wynikać przedmiotowe pełnomocnictwo. Pełnomocnik może być ustanowiony do reprezentowania Wykonawców w postępowaniu albo reprezentowania w postępowaniu i zawarcia umowy.
 - 9.4.3. Pełnomocnictwo do podpisania oferty obejmujące także czynność potwierdzania za zgodność z oryginałem dokumentów składających się na ofertę i składanych wraz z ofertą - o ile prawo do podpisania oferty nie wynika z innych dokumentów złożonych wraz z ofertą. Treść pełnomocnictwa musi jednoznacznie wskazywać czynności, do wykonywania których pełnomocnik jest upoważniony.
 - 9.4.4. Dowód wniesienia wadium. W przypadku gdy wadium wnoszone jest w innej formie niż pieniądź, Wykonawca winien złożyć oryginał gwarancji lub poręczenia.
 - 9.4.5. Zobowiązanie o którym mowa w pkt. 7.7.2. i dokumenty o których mowa w pkt. 7.7.3.
- 9.5. Oferta, oświadczenia i dokumenty, dla których Zamawiający określił wzory w Rozdziałach II i III niniejszej SIWZ, powinny być sporządzone zgodnie z tymi wzorami co do treści oraz opisu kolumn i wierszy.
- 9.6. Oferta, oświadczenia i dokumenty powinny być sporządzone w formie pisemnej, w języku polskim, w formie zapewniającej pełną czytelność treści.

- 9.7. Wszystkie strony oferty wraz z załącznikami zawierającymi jakąkolwiek treść powinny być podpisane lub parafowane przez Wykonawcę. Wszelkie zmiany w treści oferty i załączników do oferty, w szczególności każde przerobienie, przekreślenie, uzupełnienie, nadpisanie, przesłonięcie korektorem, etc. muszą być podpisane lub parafowane przez Wykonawcę - w przeciwnym wypadku nie będą uwzględniane.
- 9.8. Wszystkie dokumenty wymienione w pkt 9.3. powinny być złożone w oryginale albo kopii poświadczonej przez notariusza. Pełnomocnictwa dołączone do oferty określone w pkt. 9.4.2 i/lub 9.4.3 powinny być złożone w oryginale albo kopii poświadczonej przez notariusza.
- 9.9. Strony oferty powinny być trwale ze sobą połączone i kolejno ponumerowane, z zastrzeżeniem sytuacji opisanej w pkt 9.10. W treści oferty powinna być umieszczona informacja o ilości stron.
- 9.10. W przypadku, gdyby oferta, oświadczenia lub dokumenty zawierały informacje, stanowiące tajemnicę przedsiębiorstwa w rozumieniu przepisów o zwalczaniu nieuczciwej konkurencji, Wykonawca powinien w sposób nie budzący wątpliwości zastrzec i w ofercie wykazać przedkładając stosowne wyjaśnienia, które spośród zawartych w ofercie informacji stanowią tajemnicę przedsiębiorstwa. Informacje te powinny być umieszczone w osobnym wewnętrznym opakowaniu, trwale ze sobą połączone i ponumerowane z zachowaniem ciągłości numeracji stron oferty. Nie mogą stanowić tajemnicy przedsiębiorstwa informacje podawane do wiadomości podczas otwarcia ofert, tj. informacje dotyczące ceny, terminu wykonania zamówienia, okresu rękojmi i warunków płatności zawartych w ofercie.
- 9.11. Ofertę wraz z oświadczeniami i dokumentami należy umieścić w zamkniętym opakowaniu, uniemożliwiającym odczytanie jego zawartości bez uszkodzenia tego opakowania. Opakowanie powinno być oznaczone nazwą (firmą) i adresem Wykonawcy, zaadresowane do Zamawiającego na adres:

Gmina Miejska Skórcz, ul. Główna 40, 83-220 Skórcz

oraz opisane:

Oferta na: Budowę infrastruktury rekreacyjnej przy istniejących placach zabaw dla dzieci przy ul. Parkowej, Ogrodowej i Cisowej w Skórczu

Nie otwierać przed dniem 10 maja 2018 r. godz. 9.15

- 9.12. Wymagania określone w pkt 9.9. – 9.11. nie stanowią o treści oferty i ich niespełnienie nie będzie skutkowało odrzuceniem oferty; wszelkie negatywne konsekwencje mogące wynikać z niezachowania tych wymagań będą obciążały Wykonawcę.
- 9.13. Przed upływem terminu składania ofert, Wykonawca może wprowadzić zmiany do złożonej oferty lub wycofać ofertę. Oświadczenia o wprowadzonych zmianach lub wycofaniu oferty powinny być doręczone Zamawiającemu na piśmie, pod rygorem nieważności, przed upływem terminu składania ofert. Oświadczenia powinny być

opakowane i opisane (w przypadku wycofania oferty bez określenia: „*Nie otwierać przed dniem 10 maja 2018 r.* tak jak oferta, a opakowanie powinno zawierać odpowiednio dodatkowe oznaczenie wyrazem: „ZMIANA” albo „WYCOFANIE”.

9.14. Koszty związane z przygotowaniem oferty ponosi składający ofertę.

10. Miejsce i termin składania ofert.

10.1. Oferty winny być złożone w terminie do **10.05.2018 r.**, do godziny **9:00** w siedzibie Zamawiającego, pok. nr 17.

10.2. Oferta otrzymana przez Zamawiającego po terminie składania ofert zostanie zwrócona Wykonawcy niezwłocznie.

11. Opis sposobu porozumiewania się i udzielania wyjaśnień oraz oświadczenie, czy Zamawiający zamierza zwołać zebranie Wykonawców.

11.1. W postępowaniu komunikacja między Zamawiającym a Wykonawcami odbywa się za pośrednictwem operatora pocztowego w rozumieniu ustawy z dnia 23 listopada 2012 r. – Prawo pocztowe (Dz. U. poz. 1529 oraz z 2015 r. poz. 1830), osobiście, za pośrednictwem postańca, faksu lub przy użyciu środków komunikacji elektronicznej w rozumieniu ustawy z dnia 18 lipca 2002 r. o świadczeniu usług drogą elektroniczną (Dz. U. z 2013 r. poz. 1422, z 2015 r. poz. 1844 oraz z 2016 r. poz. 147 i 615). e- mail: **m.halas@skorcz.pl**

Jeżeli Zamawiający lub Wykonawca przekazują oświadczenia, wnioski, zawiadomienia oraz informacje za pośrednictwem środków komunikacji elektronicznej w rozumieniu ustawy z dnia 18 lipca 2002 r. o świadczeniu usług drogą elektroniczną, każda ze stron na żądanie drugiej strony niezwłocznie potwierdza fakt ich otrzymania.

11.2. Wykonawca może zwrócić się do Zamawiającego z prośbą o wyjaśnienie treści SIWZ. Zamawiający odpowie na zadane pytania niezwłocznie, jednak nie później niż 2 dni przed upływem terminu składania ofert, przekazując treść pytań i wyjaśnień Wykonawcom, którym przekazał SIWZ, bez ujawniania źródeł zapytania, pod warunkiem, że wniosek o wyjaśnienie treści SIWZ wpłynął do Zamawiającego nie później niż do końca dnia, w którym upływa połowa wyznaczonego terminu składania ofert. Jeżeli wniosek o wyjaśnienie treści SIWZ wpłynie po upływie terminu, o którym mowa w zdaniu poprzednim, lub dotyczy udzielonych wyjaśnień, Zamawiający może udzielić wyjaśnień albo pozostawić wniosek bez rozpoznania.

Pytania należy kierować na adres: **Gmina Miejska Skórcz, ul. Główna 40, 83-220 Skórcz**

11.3. W przypadku rozbieżności pomiędzy treścią niniejszej SIWZ a treścią udzielonych wyjaśnień, jako obowiązującą należy przyjąć treść pisma zawierającego późniejsze oświadczenie Zamawiającego.

11.4. W uzasadnionych przypadkach Zamawiający może, przed upływem terminu składania ofert, zmienić treść niniejszej SIWZ. Wyjaśnienia, o których mowa w pkt 11.2. oraz

zmiany treści niniejszej SIWZ, zostaną zamieszczone na stronie internetowej, na której jest udostępniana SIWZ.

- 11.5. W przypadku dokonania wyjaśnienia lub zmiany niniejszej SIWZ, o których mowa w pkt 11.2. i 11.5., termin składania ofert zostanie ustalony zgodnie z art. 12a i art. 38 ustawy Pzp. Przedłużenie terminu składania ofert nie wpływa na bieg terminu składania wniosków o wyjaśnienie SIWZ.
- 11.6. Zamawiający wyznacza jako osobę uprawnioną do porozumiewania się z Wykonawcami:
- **Marcin Hałas – Kierownik Referatu Gospodarki Komunalnej, Przestrzennej i Inwestycji, Tel. 58 582 52 24, e-mail: m.halas@skorcz.pl**

12. Termin, do którego Wykonawca będzie związany złożoną ofertą.

- 12.1. Termin związania ofertą wynosi **30 dni**. Bieg terminu rozpoczyna się wraz z upływem terminu składania ofert.
- 12.2. Wykonawca samodzielnie lub na wniosek Zamawiającego może przedłużyć termin związania ofertą, z tym, że Zamawiający może tylko raz, co najmniej na 3 dni przed upływem terminu związania ofertą, zwrócić się do Wykonawców o wyrażenie zgody na przedłużenie terminu, o którym mowa w pkt 13.1., o oznaczony okres nie dłuższy niż 60 dni. Odmowa wyrażenia zgody na przedłużenie terminu związania ofertą nie powoduje utraty wadium.
- 12.3. Przedłużenie terminu związania ofertą jest dopuszczalne tylko z jednoczesnym przedłużeniem okresu ważności wadium albo, jeżeli nie jest to możliwe, z wniesieniem nowego wadium na przedłużony okres związania ofertą. Jeżeli przedłużenie terminu związania ofertą dokonywane jest po wyborze oferty najkorzystniejszej, obowiązek wniesienia nowego wadium lub jego przedłużenia, dotyczy jedynie Wykonawcy, którego oferta została wybrana jako najkorzystniejsza.
- 12.4. W przypadku wniesienia odwołania po upływie terminu składania ofert bieg terminu związania ofertą ulega zawieszeniu do czasu ogłoszenia przez Krajową Izbę Odwoławczą orzeczenia.

13. Wskazanie miejsca i terminu otwarcia ofert.

Oferty zostaną otwarte w dniu **10 maja 2018 r.**, o godzinie **9:15** w siedzibie Zamawiającego w pokoju nr 16 – gabinet Burmistrza.

14. Otwarcie i ocena ofert.

- 14.1. Zamawiający otworzy oferty w miejscu i terminie wskazanym w pkt 13. Otwarcie ofert jest jawne.

- 14.2. Bezpośrednio przed otwarciem ofert Zamawiający poda kwotę, jaką zamierza przeznaczyć na sfinansowanie zamówienia. Podczas otwarcia ofert Zamawiający odczyta nazwę (firmę) oraz adres Wykonawcy, którego oferta jest otwierana oraz informacje dotyczące ceny oferty, terminu wykonania zamówienia, okresu rękojmi i warunków płatności zawartych w ofercie.
- 14.3. Niezwłocznie po otwarciu ofert Zamawiający zamieści na stronie internetowej informacje dotyczące:
- kwoty, jakie zamierza przeznaczyć na sfinansowanie zamówienia;
 - firm oraz adresów Wykonawców, którzy złożyli oferty w terminie;
 - ceny, terminu wykonania zamówienia, okresu gwarancji i warunków płatności zawartych w ofertach.
- 14.4. Po otwarciu ofert Zamawiający, na podstawie art. 24aa ustawy Pzp, wykona następujące czynności:
- 14.4.1. oceni złożone oferty, stosując opublikowane kryteria oceny ofert, i wybierze wstępnie ofertę najkorzystniejszą;
- 14.4.2. zbada ofertę pod kątem braku przesłanek do jej odrzucenia;
- 14.4.3. jeśli do oferty dołączono niepełne dokumenty wymagane na podstawie art. 25 ust. 2 ustawy Pzp lub zawierające błędy - wezwie Wykonawcę do ich uzupełnienia w wyznaczonym terminie;
- 14.4.4. w przypadku wykrycia omyłek lub powzięcia wątpliwości dotyczących treści, sposobu obliczenia lub wysokości obliczonej ceny wstępnie wybranej oferty:
- a) poprawi:
 - oczywiste omyłki pisarskie,
 - oczywiste omyłki rachunkowe, z uwzględnieniem konsekwencji rachunkowych dokonanych poprawek,
 - inne omyłki polegające na niezgodności oferty z niniejszą Specyfikacją Istotnych Warunków Zamówienia, niepowodujące istotnych zmian w treści oferty
 - niezwłocznie zawiadamiając o tym Wykonawcę, którego oferta została poprawiona.
 - b) wezwie do udzielenia stosownych wyjaśnień w wyznaczonym terminie;
- 14.4.5. po zatwierdzeniu wyboru oferty wstępnie ocenionej jako najkorzystniejsza zbada czy Wykonawca:
- a) podlega wykluczeniu z postępowania o udzieleniu zamówienia;
 - b) spełnia warunki udziału w postępowaniu;
- Zamawiający może wezwać Wykonawcę do złożenia w terminie nie krótszym niż 5 dni na dzień złożenia oświadczeń lub dokumentów potwierdzających okoliczności, o których mowa w art. 25 ust. 1 ustawy Pzp;
- 14.4.6 ogłosi rozstrzygnięcie postępowania, jeśli Wykonawca nie podlega wykluczeniu z postępowania.
- 14.4.7. W przypadku odrzucenia wstępnie wybranej oferty lub wykluczenia Wykonawcy, którego ofertę wybrano, Zamawiający powtórzy wymienione

wyżej czynności w odniesieniu do kolejnej nieodrzuconej najkorzystniejszej oferty.

15. Kryteria wyboru oferty najkorzystniejszej. (C)

15.1. Podczas wyboru najkorzystniejszej oferty Zamawiający stosować będzie następujące kryteria oceny ofert:

a) cena brutto - 60%

Ilość punktów w tym kryterium zostanie obliczona na podstawie poniższego wzoru:

$$C = \frac{C_{\min}}{C_o} \times 60 \text{ pkt}$$

gdzie: C_{\min} – cena brutto oferty najtańszej
 C_o – cena brutto oferty ocenianej

UWAGA: Wynik będzie zaokrąglany do dwóch miejsc po przecinku.

b) termin realizacji – 20% (T)

Kryterium będzie rozpatrywane na podstawie oświadczenia złożonego przez Wykonawcę w pkt 4 oferty.

Ilość punktów w tym kryterium zostanie przyznana na podstawie poniższego zestawienia:

- wymagalny termin zakończenia **31 sierpnia 2018 r. – 0 pkt.**
- wymagalny termin zakończenia **17 sierpnia 2018 r. – 10 pkt**
- wymagalny termin zakończenia **3 sierpnia 2018 r. – 20 pkt**

Zamawiający nie dopuszcza dłuższego terminu wykonania niż 31.08.2018 r.

c) okres gwarancji – 20% (G)

Kryterium będzie rozpatrywane na podstawie oświadczenia złożonego przez Wykonawcę w pkt 5 oferty.

Ilość punktów w tym kryterium zostanie przyznana na podstawie poniższego zestawienia:

- deklarowany okres gwarancji **3 lat – 0 pkt**
- deklarowany okres gwarancji **4 lat – 10 pkt**
- deklarowany okres gwarancji **5 lat – 20 pkt**

Zamawiający nie dopuszcza okresu gwarancji krótszej niż 3 lata.

- 15.2. Zamawiający zsumuje wszystkie punkty przyznane poszczególnym ofertom na podstawie zastosowanych kryteriów oceny ofert i wybierze ofertę najkorzystniejszą (K) wg wzoru: $K = C+T+G$
- 15.3. Jeżeli zostanie złożona oferta, której wybór prowadziłby do powstania u Zamawiającego obowiązku podatkowego zgodnie z przepisami o podatku od towarów i usług, Zamawiający w celu oceny takiej oferty doliczy do przedstawionej w niej ceny podatek od towarów i usług, który miałby obowiązek rozliczyć zgodnie z tymi przepisami. Wykonawca, składając ofertę, informuje Zamawiającego, czy wybór oferty będzie prowadzić do powstania u Zamawiającego obowiązku podatkowego, wskazując nazwę (rodzaj) towaru lub usługi, których dostawa lub świadczenie będzie prowadzić do jego powstania, oraz wskazując ich wartość bez kwoty podatku.
- 15.4. Jeżeli nie można wybrać najkorzystniejszej oferty z uwagi na to, że dwie lub więcej ofert przedstawia taki sam bilans ceny lub kosztu i innych kryteriów oceny ofert, zamawiający spośród tych ofert wybiera ofertę z najniższą ceną lub najniższym kosztem, a jeżeli zostały złożone oferty o takiej samej cenie lub koszcie, zamawiający wzywa wykonawców, którzy złożyli te oferty, do złożenia w terminie określonym przez zamawiającego ofert dodatkowych.

16. Unieważnienie postępowania.

Zamawiający unieważni postępowanie w przypadkach określonych w art. 93 ust. 1 ustawy Pzp. O unieważnieniu postępowania Zamawiający zawiadomi Wykonawców zgodnie z art. 93 ust. 3 ustawy Pzp.

17. Udzielenie zamówienia.

- 17.1. Zamawiający udzieli zamówienia Wykonawcy, którego oferta zostanie uznana za najkorzystniejszą.
- 17.2. Zamawiający zawiadomi o wyniku postępowania wszystkich Wykonawców, którzy złożyli oferty. Powiadomienie zawierać będzie:
- (1) informacje o Wykonawcach wykluczonych z postępowania z uzasadnieniem faktycznym i prawnym wykluczenia,
 - (2) informacje o Wykonawcach, których oferty zostały odrzucone z uzasadnieniem faktycznym i prawnym odrzucenia oraz
 - (3) informacje o wyborze najkorzystniejszej oferty z nazwą (firmą) albo imieniem i nazwiskiem, siedzibą albo miejscem zamieszkania i adresem Wykonawcy, którego ofertę wybrano oraz uzasadnieniem jej wyboru, oraz nazwy (firmy) albo imiona i nazwiska, siedziby albo miejsca zamieszkania i adresy Wykonawców, którzy złożyli oferty a także punktację przyznaną ofertom w każdym kryterium oceny ofert i łączną punktację;
 - (4) termin, określony zgodnie z art. 94 ust. 1 lub 2 ustawy Pzp, po upływie którego umowa w sprawie zamówienia publicznego może być zawarta.

Informacja, o której mowa w pkt (3), zamieszczona zostanie niezwłocznie na stronie internetowej i w miejscu publicznie dostępnym na tablicy ogłoszeń w siedzibie Zamawiającego.

- 17.3. Wykonawcy, którego oferta zostanie wybrana, Zamawiający wskaże miejsce i termin podpisania umowy zgodnie z zasadami określonymi w art. 94 ust. 1 i 2 ustawy Pzp.
- 17.4. Jeżeli Wykonawca, którego oferta została wybrana, uchyli się od zawarcia umowy lub nie wnieśnie wymaganego zabezpieczenia należytego wykonania umowy (jeżeli będzie wymagane), Zamawiający będzie mógł wybrać ofertę najkorzystniejszą spośród pozostałych ofert, chyba że zachodzą przesłanki unieważnienia postępowania, o których mowa w art. 93 ust. 1 ustawy Pzp.

18. Wymagania dotyczące wadium.

- 18.1. Wykonawca jest zobowiązany do wniesienia wadium w wysokości:
 - **4 000,00 zł** (słownie złotych: *cztery tysiące złotych 00/100*).
- 18.2. Wadium musi być wniesione przed upływem terminu składania ofert w następujących formach, w zależności od wyboru Wykonawcy:
 - a) pieniądzu, przelewem na rachunek bankowy w:
Banku Spółdzielczym w Skórczu nr 63 8342 0009 0000 0996 2000 0002
 - b) poręczeniach bankowych;
 - c) poręczeniach pieniężnych spółdzielczych kas oszczędnościowo-kredytowych;
 - d) gwarancjach bankowych;
 - e) gwarancjach ubezpieczeniowych;
 - f) poręczeniach udzielanych przez podmioty, o których mowa w art. 6b ust. 5 pkt 2 ustawy z dnia 9 listopada 2000 r. o utworzeniu Polskiej Agencji Rozwoju Przedsiębiorczości (Dz. U. z 2014 r. poz. 1804 oraz z 2015 r. poz. 978 i 1240).
- 18.3. W przypadku wniesienia przez Wykonawcę wadium w innej formie niż pieniądź **beneficjentem gwarancji poręczenia jest Gmina Miejska Skórcz.**
- 18.4. Wadium musi obejmować cały okres związania ofertą.
- 18.5. Wadium wniesione w pieniądzu Zamawiający przechowuje na rachunku bankowym.
- 18.6. Oferta Wykonawcy, który nie wnieśnie wadium w wysokości określonej w pkt 18.1., w formie lub formach, o których mowa w pkt 18.2. zostanie odrzucona z postępowania.
- 18.7. Zamawiający zwróci wadium wszystkim Wykonawcom niezwłocznie po wyborze oferty najkorzystniejszej lub unieważnieniu postępowania, z wyjątkiem Wykonawcy, którego oferta została wybrana jako najkorzystniejsza, z zastrzeżeniem pkt 18.10. Wykonawcy, którego oferta zostanie wybrana jako najkorzystniejsza, Zamawiający zwróci wadium niezwłocznie po zawarciu umowy w sprawie zamówienia publicznego oraz wniesieniu zabezpieczenia należytego wykonania umowy.
- 18.8. Zamawiający zwróci niezwłocznie wadium na wniosek Wykonawcy, który wycofał ofertę przed upływem terminu składania ofert.

- 18.9. Zamawiający zażąda ponownego wniesienia wadium przez Wykonawcę, któremu zwrócono wadium niezwłocznie po wyborze oferty najkorzystniejszej lub unieważnieniu postępowania, jeżeli w wyniku rozstrzygnięcia odwołania oferta tego Wykonawcy zostanie wybrana, jako najkorzystniejsza. W takim przypadku Wykonawca zobowiązany będzie do wniesienia wadium w terminie określonym przez Zamawiającego.
- 18.10. Jeżeli wadium wniesiono w pieniądzu Zamawiający zwróci je wraz z odsetkami wynikającymi z umowy rachunku bankowego, na którym było ono przechowywane, pomniejszone o koszty prowadzenia rachunku oraz prowizji bankowej za przelew pieniędzy na rachunek bankowy wskazany przez Wykonawcę.
- 18.11. Zgodnie z art. 46 ust. 4a i ust. 5 ustawy Pzp Zamawiający zatrzyma wadium wraz z odsetkami w przypadku gdy:
- 18.11.1. Wykonawca, którego oferta zostanie wybrana:
- odmówi podpisania umowy w sprawie niniejszego zamówienia na warunkach określonych w ofercie;
 - nie wniesie wymaganego zabezpieczenia należytego wykonania umowy*;
(jeżeli będzie wymagane)
 - zawarcie umowy w sprawie niniejszego zamówienia stanie się niemożliwe z przyczyn leżących po stronie Wykonawcy.
- 18.11.2. Wykonawca w odpowiedzi na wezwanie, o którym mowa w art. 26 ust. 3 i 3a ustawy Pzp, z przyczyn leżących po jego stronie, nie złożył dokumentów lub oświadczeń, potwierdzających okoliczności, o których mowa w art. 25 ust. 1 oświadczenia, o których mowa w art. 25a ust. 1, ustawy Pzp, pełnomocnictw, lub nie wyraził zgody na poprawienie omyłki, o której mowa w art. 87 ust. 2 pkt 3 ustawy Pzp, co spowodowało brak możliwości wybrania oferty złożonej przez Wykonawcę.

19. Opis sposobu obliczenia ceny oferty.

- 19.1. Cenę ryczałtową brutto za wykonanie przedmiotu zamówienia należy wyliczyć w Formularzu kosztorysu ofertowego, stanowiącym załącznik nr 1 do Formularza oferty a następnie tak obliczoną cenę przenieść do Formularza Oferta wykonawcy, który stanowi Rozdział III SIWZ
- 19.2. Wykonawca zobowiązany jest podać w Formularzu Oferta wykonawcy cenę ryczałtową brutto za wykonanie przedmiotu zamówienia zgodnie i na warunkach określonych w niniejszej specyfikacji oraz załącznikach stanowiących integralną część specyfikacji. Cena ryczałtowa brutto przedstawiona w Formularzu ofertowym wykonawcy stanowi Cenę ofertową. Cena ofertowa zostanie przyjęta do umowy, jako wynagrodzenie ryczałtowe brutto.

- 19.3. Cena ryczałtowa brutto nie będzie podlegała zmianie przez okres ważności oferty (związania ofertą) i obejmuje wszelkie koszty wykonawcy związane z realizacją przedmiotu zamówienia zgodnie i na warunkach określonych w niniejszej specyfikacji oraz załącznikach stanowiących integralną część specyfikacji. Cena ryczałtowa brutto może być tylko jedna, nie dopuszcza się wariantowości cen.
- 19.4. W Formularzu Oferta wykonawcy cenę ryczałtową brutto należy podać w PLN cyfrowo i słownie, z dokładnością do dwóch miejsc po przecinku.
- 19.5. Do wyliczenia ceny ryczałtowej brutto wykonawca stosuje właściwą stawkę podatku VAT w wysokości procentowej obowiązującej w dniu składania ofert.
- 19.6. Rozliczenia między zamawiającym a wykonawcą prowadzone będą wyłącznie w złotych polskich (PLN).

20. Zabezpieczenie należytego wykonania umowy.

- 20.1. Wykonawca zobowiązany jest do wniesienia zabezpieczenia należytego wykonania umowy na kwotę stanowiącą **10 %** zaoferowanej ceny w następujących formach (do wyboru):
- pieniądzu, przelewem na wskazany przez Zamawiającego rachunek bankowy,
 - poręczeniach bankowych,
 - poręczeniach pieniężnych spółdzielczych kas oszczędnościowo-kredytowych;
 - gwarancjach bankowych,
 - gwarancjach ubezpieczeniowych
 - poręczeniach udzielanych przez podmioty, o których mowa w art. 6b ust. 5 pkt 2 ustawy z dnia 9 listopada 2000 r. o utworzeniu Polskiej Agencji Rozwoju Przedsiębiorczości (Dz. U. z 2014 r. poz. 1804 oraz z 2015 r. poz. 978 i 1240).
- 20.2. W przypadku wniesienia wadium w pieniądzu Wykonawca może wyrazić zgodę na zaliczenie kwoty wadium na poczet zabezpieczenia.
- 20.3. Warunki i termin zwrotu lub zwolnienia zabezpieczenia należytego wykonania umowy określone zostały w Rozdziale V niniejszej SIWZ.
- 20.4. Zabezpieczenie wnoszone w postaci poręczenia lub gwarancji musi zawierać następujące elementy:
- Nazwę Wykonawcy i jego siedzibę (adres),
 - Nazwę Beneficjenta (Zamawiającego): **Gmina Miejska Skórcz, ul. Główna 40, 83-220 Skórcz**
 - Nazwę Gwaranta lub Poręczyciela,
 - Określać wiarygodność, która ma być zabezpieczona gwarancją,
 - Sformułowanie zobowiązujące Gwaranta **do nieodwołalnego i bezwarunkowego zapłacenia kwoty zobowiązania na pierwsze żądanie zapłaty**, w przypadku gdy wykonawca w szczególności:
 - nie wykonał robót budowlanych w terminie wynikającym z umowy,

– wykonał roboty budowlane objęte umową z nienależytą starannością.

Gwarant nie może także uzależniać dokonania zapłaty od spełnienia jakichkolwiek dodatkowych warunków lub też od przedłożenia jakiejkolwiek dokumentacji. W przypadku przedłożenia gwarancji nie zawierającej wymienionych elementów, bądź posiadającej jakiegokolwiek dodatkowe zastrzeżenia, Zamawiający uzna, że wykonawca nie wniósł zabezpieczenia należytego wykonania umowy.

21. Informacje o formalnościach jakie powinny zostać dopełnione po wyborze oferty w celu zawarcia umowy w sprawie zamówienia publicznego.

21.1 Wykonawca, którego oferta zostanie wybrana, zobowiązany będzie po uprawomocnieniu się decyzji o wyborze jego oferty, a przed podpisaniem umowy przedłożyć Zamawiającemu:

- a) Umowę regulującą zasady współpracy Wykonawców składających wspólną ofertę, stwierdzającą solidarną odpowiedzialność wszystkich Wykonawców za realizację zamówienia oraz zawierająca upoważnienie dla jednego z Wykonawców do składania i przyjmowania oświadczeń wobec Zamawiającego w imieniu wszystkich Wykonawców, a także do otrzymywania należnych płatności;
- b) Dokument potwierdzający wniesienie zabezpieczenia należytego wykonania umowy – na zasadach określonych w § 16 Rozdziału V SIWZ – WZÓR Umowy

21.2. O terminie na przedłożenie dokumentów, o których mowa w pkt 21.1., Wykonawca zostanie powiadomiony przez Zamawiającego odrębnym pismem.

22. Pouczenie o środkach ochrony prawnej.

22.1. Wykonawcom i innym podmiotom, środki ochrony prawnej przysługują jeżeli mają lub mieli interes w uzyskaniu niniejszego zamówienia oraz ponieśli lub mogli ponieść szkodę w wyniku naruszenia przez Zamawiającego przepisów ustawy Pzp.

22.2. Odwołanie przysługuje wyłącznie od niezgodnej z przepisami ustawy Pzp czynności Zamawiającego podjętej w niniejszym postępowaniu lub zaniechaniu czynności, do której Zamawiający jest zobowiązany na podstawie ustawy Pzp.

22.3. Środki ochrony prawnej przysługują również organizacjom zrzeszającym Wykonawców, wpisanym na listę organizacji uprawnionych do wnoszenia środków ochrony prawnej, prowadzoną przez Prezesa Urzędu Zamówień Publicznych pod warunkiem że dotyczą ogłoszenia o zamówieniu lub specyfikacji istotnych warunków zamówienia.

22.4. Odwołanie przysługuje wyłącznie wobec czynności:

- 1) określenia warunków udziału w postępowaniu;
- 2) wykluczenia odwołującego z postępowania o udzielenie zamówienia;

- 3) odrzucenia oferty odwołującego;
 - 4) opisu przedmiotu zamówienia;
 - 5) wyboru najkorzystniejszej oferty.
- 22.5. Odwołanie wnosi się w terminie 5 dni od dnia przesłania informacji o czynności Zamawiającego stanowiącej podstawę jego wniesienia – jeśli została przesłana faksem lub drogą elektroniczną albo w terminie 10 dni jeśli została przesłana w inny sposób.
- 22.6. Odwołanie dotyczące treści ogłoszenia wnosi się w terminie 5 dni od dnia zamieszczenia ogłoszenia w Biuletynie Zamówień Publicznych, a postanowień SIWZ – w terminie 5 dni od dnia zamieszczenia SIWZ na stronie internetowej.
- 22.7. Odwołania inne niż określone w punkcie 21.5 i 21.6 wnosi się w terminie 5 dni od dnia, w którym powzięto lub przy zachowaniu należytej staranności można było powziąć wiadomość o okolicznościach stanowiących podstawę jego wniesienia.
- 22.8. Jeżeli Zamawiający, mimo takiego obowiązku nie przesłał Wykonawcy zawiadomienia o wyborze oferty najkorzystniejszej odwołanie wnosi się nie później niż:
- a) w terminie 15 dni od dnia zamieszczenia w Biuletynie Zamówień Publicznych ogłoszenia o udzieleniu zamówienia;
 - b) 1 miesiąc od dnia zawarcia umowy, jeżeli Zamawiający nie zamieścił w Biuletynie Zamówień Publicznych ogłoszenia o udzieleniu zamówienia;
- 22.9. Wykonawca może w terminie przewidzianym do wniesienia odwołania poinformować Zamawiającego o niezgodnej z przepisami ustawy Pzp czynności podjętej przez niego lub zaniechaniu czynności, do której jest on zobowiązany na podstawie ustawy Pzp, na które nie przysługuje odwołanie na podstawie art. 180 ust. 2 ustawy Pzp.
- 22.10. W przypadku uznania zasadności przekazanej informacji, o której mowa w pkt 21.9. Zamawiający powtarza czynność albo dokonuje czynności zaniechanej, informując o tym Wykonawców w sposób przewidziany w ustawie Pzp dla tej czynności. Na czynności wymienione w zdaniu poprzednim nie przysługuje odwołanie, z zastrzeżeniem art. 180 ust 2 ustawy Pzp.
- 22.11. Odwołanie wnosi się do Prezesa Krajowej Izby Odwoławczej (KIO) w formie pisemnej albo elektronicznej opatrzonej bezpiecznym podpisem elektronicznym weryfikowanym za pomocą ważnego kwalifikowanego certyfikatu.
- 22.12. Odwołanie powinno:
- a. wskazywać czynność lub zaniechanie czynności Zamawiającego, której zarzuca się niezgodność z przepisami ustawy Pzp;
 - b. określać żądanie odwołującego;
 - c. zawierać zwięzłe przedstawienie zarzutów oraz wskazywać okoliczności faktyczne i prawne uzasadniające wniesienie odwołania.
- 22.13. Odwołanie podlega rozpoznaniu, jeżeli:

- a. nie zawiera braków formalnych z zastrzeżeniem art. 187 ust. 3 i 4 ustawy Pzp,
 - b. uiszczono wpis.
- 22.14. Odwołujący przesyła kopię odwołania Zamawiającemu przed upływem terminu do wniesienia odwołania w taki sposób, aby mógł on zapoznać się z jego treścią przed upływem tego terminu. Domniemywa się, iż Zamawiający mógł zapoznać się z treścią odwołania przed upływem terminu do jego wniesienia, jeżeli przesłanie jego kopii nastąpiło przed upływem terminu do jego wniesienia za pomocą faksu lub drogą elektroniczną.
- 22.15. Wykonawca może zgłosić przystąpienie do postępowania odwoławczego w terminie 3 dni od dnia otrzymania od Zamawiającego kopii odwołania, wskazując stronę, do której przystępuje i interes w uzyskaniu rozstrzygnięcia na korzyść strony, do której przystępuje. Wykonawcy stają się uczestnikami postępowania odwoławczego, jeśli mają interes w tym, aby odwołanie zostało rozstrzygnięte na korzyść jednej ze stron.
- 22.16. Zgłoszenie przystąpienia do postępowania odwoławczego Wykonawca doręcza Prezesowi KIO w formie pisemnej albo elektronicznej opatrzonej bezpiecznym podpisem elektronicznym weryfikowanym za pomocą ważnego kwalifikowanego certyfikatu, a kopię przesyła się Zamawiającemu oraz Wykonawcy wnoszącemu odwołanie.
- 22.17. Zamawiający lub odwołujący może zgłosić opozycję przeciw przystąpieniu innego Wykonawcy nie później niż do czasu otwarcia rozprawy. KIO uwzględni opozycję, jeśli zgłaszający opozycję uprawdopodobni, że Wykonawca nie ma interesu w uzyskaniu rozstrzygnięcia na korzyść strony, do której przystąpił; w przeciwnym razie KIO oddali opozycję. Na postanowienie o uwzględnieniu lub oddaleniu opozycji nie przysługuje skarga.
- 22.18. Czynności uczestnika postępowania odwoławczego nie mogą pozostawać w sprzeczności z czynnościami i oświadczeniami strony, do której przystąpił, z zastrzeżeniem zgłoszenia sprzeciwu o którym mowa w art. 186 ust 3 ustawy Pzp przez uczestnika, który przystąpił do postępowania po stronie Zamawiającego.
- 22.19. Odwołujący oraz Wykonawca wezwany do przystąpienia do postępowania odwoławczego nie mogą następnie korzystać ze środków ochrony prawnej wobec czynności Zamawiającego wykonanych zgodnie z wyrokiem KIO lub sądu albo na podstawie art. 186 ust 2 i 3 ustawy Pzp.
- 22.20. KIO rozstrzyga odwołanie na zasadach określonych w art. 188-192 ustawy Pzp.
- 22.21. Orzeczenie KIO, po stwierdzeniu przez sąd jego wykonalności, ma moc prawną na równi z wyrokiem sądu.
- 22.22. Na orzeczenie KIO stronom oraz uczestnikom postępowania odwoławczego przysługuje skarga do sądu zgodnie z rozdziałem 3 Działu VI ustawy Pzp.